

A-HMR10K

Mounting Bracket for AG-HMR10



取扱説明書

このたびは、A-HMR10Kをお買い求めいただきましてありがとうございます。本製品は、Panasonic社製ポータブルレコーダーAG-HMR10を、弊社製品A-MWR57に取り付けるためのブラケットと、電源供給用DCケーブルのセットです。ご使用に際しては、本書を良くお読みいただき、基本的な取扱い方法や注意事項をご理解された上で、安全にお使い下さい。お読みになられた後は、いつでも見られるところに必ず保管して下さい。

梱包内容

- ブラケット × 1
- ローレットねじ (1/4-20) × 1
- DCケーブル × 1
- バインドねじ (M3×L8mm) × 4

A-MWR57とブラケットの組み付け方法

- ① A-MWR57側の下穴に、ブラケットの回り止め用ボスをはめ込みます。
 - ② A-MWR57側の上穴を、ローレットねじでしっかりとねじ留めし、A-HMR10Kを組み付けます。
- ※ 図は背面への組み付けを示しています。同様の手順により、側面に組み付ける事も可能です。

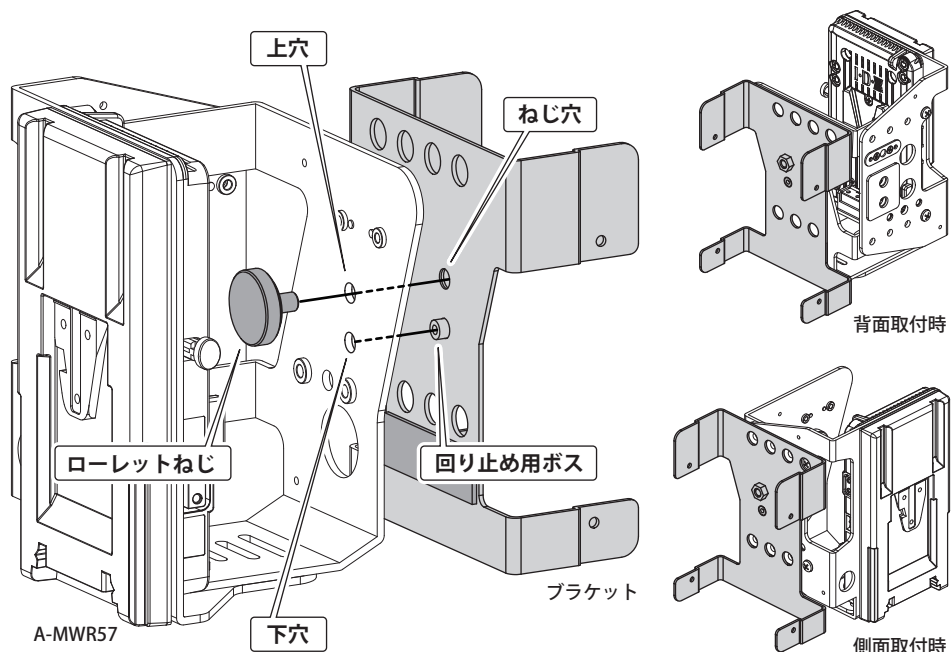

DCケーブルの接続方法

- ① A-MWR57のD-Tap出力スイッチが7.3Vになっている事を必ず確認します。その後、D-Tapのプラス極とマイナス極に注意し、DCケーブルのD-Tapコネクタを、プレート側D-Tapの奥までしっかり差し込みます。

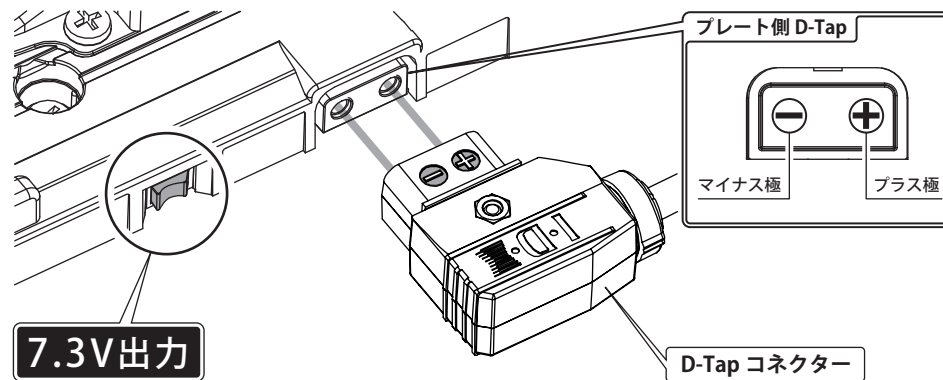

- ② AG-HMR10を、バインドねじ (M3×L8mm) × 4本を用いてブラケットにねじ留めし、DCケーブルのカブラーをDC入力部に接続します。カブラーの詳しい接続方法は、AG-HMR10の取扱説明書をご覧ください。

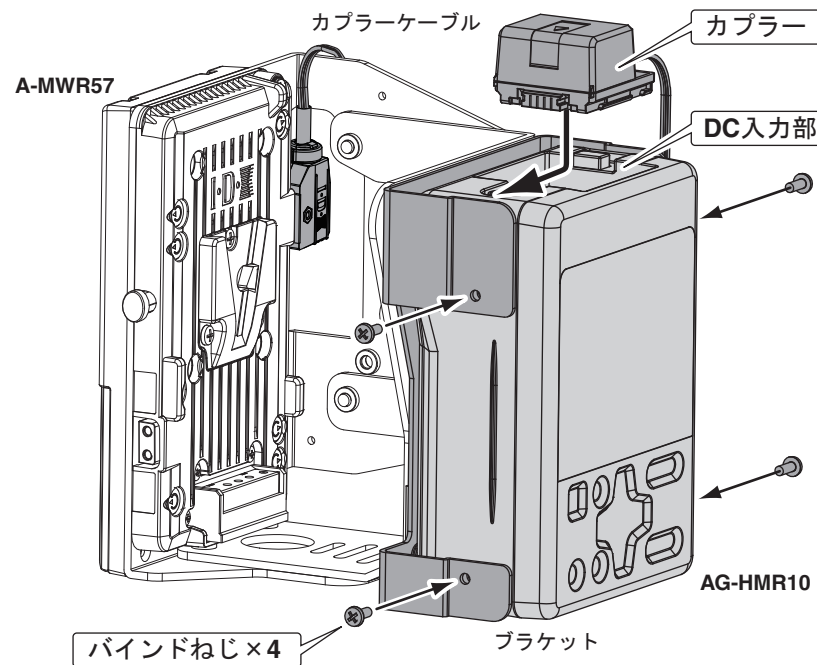

A-HMR10K

Mounting Bracket for AG-HMR10



Instruction Manual

Thank you purchasing the A-HMR10K. The A-HMR10K is designed for Panasonic Portable Recorder AG-HMR10 when use with A-MWR57. Please read this instruction manual before use, and keep this instruction manual for reference.

Package Contents

- Bracket × 1
- DC Cable × 1
- Laulette Screw (1/4-20) × 1
- Bind-head Screw (M3×L8mm) × 4

A-MWR57 and Bracket Assembly

- ① Attach the Bracket to A-MWR57 as describe in below.
- ② Use Laulette Screw and tighten as shown below.

Note: Above instruction is for back side. Use the same procedures for front side.

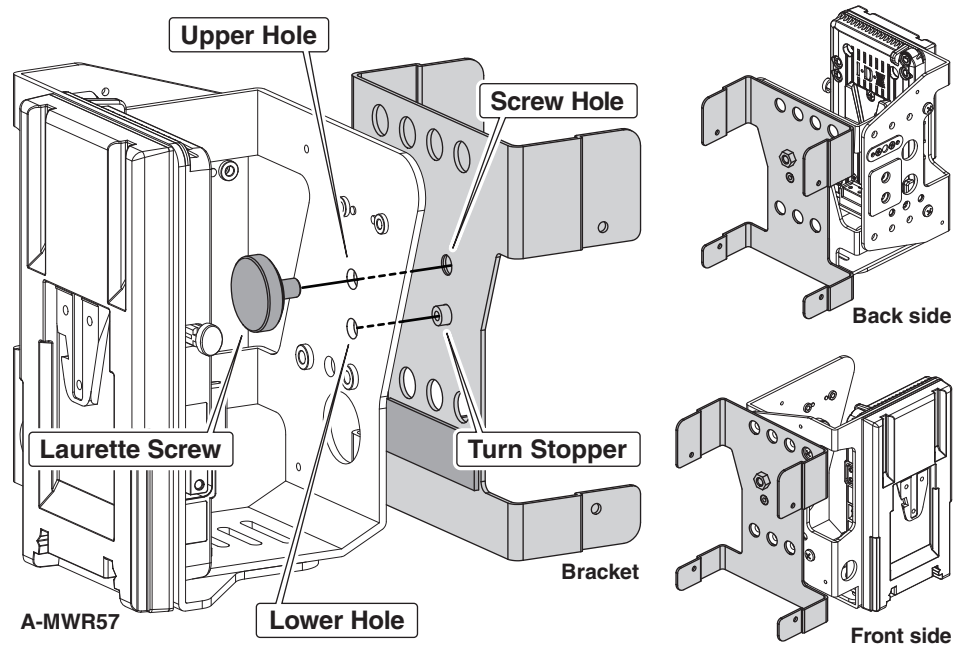

DC Cable Connection

- ① Verify that D-Tap output of A-MWR57 must be 7.3V. Identify "Plus" and "Minus" on D-Tap. Insert D-Tap connector, and ensure that it is pushed to deeply enough.

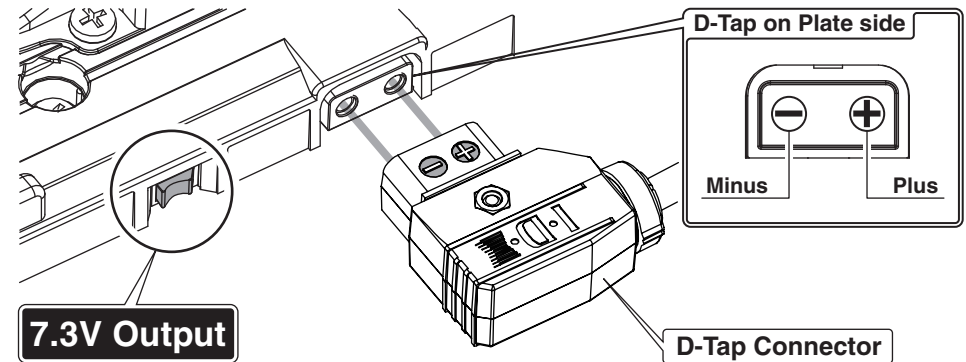

- ② Use the 4 Bind-head screw(M3xL8mm) to tighten Bracket and connect a Coupler to DC Input. For details refer to AG-HMR10 Instruction Manual.

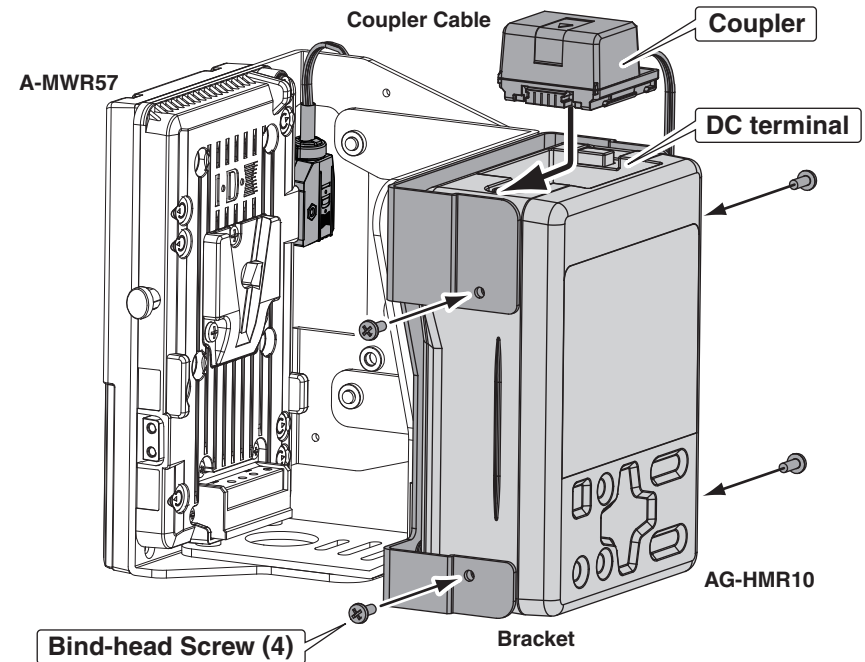

Design and specification are subject to change without notice.



IDX Company, Ltd. : 6-28-11 Shukugawara, Tama-ku, Kawasaki-shi, Kanagawa-ken 214-0021 Japan
Tel : +81-44-850-8801 Fax : +81-44-850-8838 E-mail : idx.japan@idx.tv

IDX System Technology, Inc. : 19001 Harbortgate Way, Suite 105, Torrance, CA 90501 USA
Tel : +1-310-891-2800 Fax : +1-310-891-3600 E-mail : idx.usa@idx.tv

IDX Technology Europe, Ltd. : Unit 9, Langley Park, Waterside Drive, Langley, Berkshire SL3 6EZ England
Tel : +44-1753-547-692 Fax : +44-1753-546-660 E-mail : idx.europe@idx.tv

<http://www.idx.tv>

